

# Specification sheet

## XD 370

FAK 8X2 Rígido, eixo de reboque duplo montado



### ENGINES

- XD NewGen 370 MX-11 (270 kW / 367 hp)
- XD NewGen 410 MX-11 (300 kW / 408 hp)
- XD NewGen 450 MX-11 (330 kW / 449 hp)

### GVM<sup>1)</sup>

32000 kg

Max. front 7500 kg

Max. rear 26499 kg

### GCM<sup>2)</sup>

38000 kg

## PACOTES OPCIONAIS

### Optional

**17448** Safety Pack NGD      **17595** Executive Pack XD/XF  
**10278** Efficiency Plus Pack XD

## EXTERIOR DA CABINA

Day Cab de luxo, com aerodinâmica inigualável para uma condução eficiente em termos de combustível e baixas emissões de CO2. O ecrã dianteiro é enorme, profundo, curvado nas laterais e combina com as janelas laterais grandes para oferecer uma vista direta inigualável ao condutor e melhorar a segurança na estrada.

Comprimento da cabina: 2030 mm; largura da cabina: 2500 mm. Número de degraus de entrada na cabina: 2.; Suspensão mecânica da cabina; Faróis de LED; DAF Corner View.

### Optional

**07018** Sleeper Cab      **01836** Skylights LED  
**06244** Sleeper Cab alta      **00949** Skylights LED; luzes LED aux. tej. cb., prep.  
**02889** Execução da dianteira do chassis: sem placa inf.      **01925** Duas luzes trabalho LED p/ parede traseira cabina  
**02952** Execução da dianteira do chassis: placa inf. aero      **01891** Luzes perigo na dianteira da cabina, prep.  
**07586** Execução da dianteira do chassis: resistente      **06629** Duas luzes de perigo  
**01226** Suspensão pneumática da cabina      **03232** Para-brisas dianteiro c/ película controlo solar  
**03358** Viseira quebra-luz externa      **03317** Janela traseira: vidro duplo  
**03922** Faróis de nevoeiro dianteiros      **07343** Visão do lancil na porta do lado do acompanhante  
**00936** Luzes aux. LED tejadilho da cabina, com preparação      **01362** Sistema de visão digital DAF

## AERODINÂMICA

### Optional

**00008** Defletor ar tej. reg. curto para Sleeper High Cab      **00082** Defletor de ar do tejadilho regulável p/ Day Cab  
**00124** Defletor ar tej. reg. méd >4m(!) Sleeper High Cab      **00097** Defl. de ar do tejadilho regulável p/ Sleeper Cab  
**01538** Defletor ar tej. reg comp alto >4m(!) Sleeper High      **00020** Defletor ar tej. reg. comp baixo Sleeper High Cab  
**02662** Defletor ar tej. reg. longo médio Sleeper High Cab

## CORES

Cor da cabina E1980 Crystal White; Cor cinzenta do chassis.; Cor do para-choques: Crystal White.

## INTERIOR DA CABINA

Cor do acabamento interior da cabina: Luxury; Acabamento do tablier: Vision; Decoração interior da cabina: Hexagon; Banco do condutor: Comfort Air; Banco acompanhante: cinema c/ cob tecido; Sem mesa do tablier; Compartmento de arrumação no centro; Controlo autom. de temp. e ar condicionado; Sem aquecedor auxiliar da cabina.

### Optional

**02354** Volante com detalhes prateados      **02117** Terceiro banco  
**02355** Volante, em pele      **02837** Mesa do tablier  
**02353** Decoração interior da cabina: Argenta      **03948** Gaveta única  
**02350** Decoração interior da cabina: Natura      **03954** Frigorífico  
**07733** Banco do condutor: Luxury Air      **02838** Colchão de espuma para beliche inferior  
**07736** Banco do condutor: Super Air      **02854** Colchão Xtra Comfort para beliche inferior  
**07737** Banco do condutor: Xtra Leather Air      **01775** Colchão Xtra Comfort, sobrecolchão beliche infer.  
**09541** Banco do condutor com apoio para os braços      **06970** Controlo automático da climatização de cabina  
**01740** Desc. braços nos dois lados do banco do condutor

## COMUNICAÇÕES E GESTÃO DE CONDUÇÃO

PACCAR Connect; Tacógrafo digital, Stoneridge 1C versão G2V2; Definição do limitador de velocidade 85/90 km/h; DAF Infotainment Luxury com altifalantes de luxo; Adaptive Cruise Control (ACC) com FCW; Driver Performance Assistant.

### Optional

**09681** Preparação para Maut      **09908** Cruise control  
**03470** DAF Infotainment System: Exclusivo, com preparação      **06991** Controlo de cruzeiro previsível  
**01915** DAF Infotainment System: Luxury Plus      **06992** Controlo de cruzeiro preditivo lite

## SEGURANÇA E PROTECÇÃO

Sistema de aviso de saída da faixa; Sem controlo estabilidade do veículo; Imobilizador do motor básico; Sem pacotes EC-ADR; DAF Side & Turn Assist.

### Optional

**08631** Airbag (condutor) e 2 tens. cinto de seg.      **00795** Normas de segurança EC ADR

## SUSPENSÃO E EIXOS

Diant: 8,00 t, parabólica, 163N; Carga eixo traseiro 13 t; Tras: 28,00 t, suspensão pneumática, SR1344; Carga do eixo de reboque - 10,0 t; Dispositivo de elevação.

### Optional

**06257** Carga eixo dianteiro 9,00 t      **04057** Eixo traseiro HR1356 t

## RODAS E PNEUS

Eixo(s) traseiro(s) de tração: 315/70R22.5; F1,385/55R22.5GO FMXSE 160/000 K Steering BBA 3P; R1,315/70R22.5GO FMXDE 154/150 L Traction BBA 3P; R2,315/70R22.5GO FMXSE 156/150 L Steering BBA 3P.

### Optional

**16152** Marcas e tipos de pneus

## TRANSMISSÃO

Motor MX-11, motor a diesel com 6 cilindros de binário variável, 10,8 litros. potência 270 kW (367 CV) a 1600 rpm; Binário máximo de 1950 Nm a 900-1125 rpm.; Emissões de escape Euro 6; Combustível Eco; TraXon de 12 velocidades 12TX2010 DD, 16,69-1,00; Relações de caixa 16.69-1.00; Relação do eixo traseiro 2,38.

### Optional

<b>07110</b> Desempenho Eco	<b>08371</b> Veículo longo combinado (LCV)
<b>02314</b> Caixa de velocidades sobremultiplicada	<b>09638</b> Aplicações todo-o-terreno
<b>01514</b> Impulsão	<b>01498</b> Apl. todo-o-terreno com função de limit. oscilação
<b>07101</b> Transporte normal, versão Lite	<b>03720</b> Sem ASR
<b>09637</b> Transporte de líquidos	

## SISTEMA DE TRAVAGEM

Travão de escape; Travões de disco ventilados à frente e atrás. Sistema de ar de circuito duplo com controlo eletrónico (EBS). Compressor de ar refrigerado a água de acionamento por motor com secador de ar automático..

### Optional

<b>09921</b> Travão de motor MX	<b>01572</b> Controlo eletropneumático travão estacionamento
<b>02715</b> ZF Intarder	<b>00929</b> Eixo de tracção traseiro com travões de tambor

## CHASSIS

Dist. entre eixos 4,70m / ressalto traseiro 1,20m; Altura longarinas 310 mm; Localização standard dos componentes; Dep. comb. alum. 340 l ESQ, 620 mm de altura; Depósito AdBlue® 45 l, esq, por baixo caixa bat.; Protecção dianteira contra encaixe (FUP); Protecção contra salpicos.

### Optional

<b>16157</b> Depósitos de combustível, material e tamanhos	<b>03323</b> Luz traseira com LED
--	-----------------------------------

## BARRA DE TRACÇÃO E EQUIPAMENTO DE REBOQUE

Valor de tracção da longarina transversal D = 13,7.

### Optional

<b>07033</b> Engate do reboque Ringfeder D=13,7	<b>08027</b> Engate do reboque Rockinger D=20,0
<b>07034</b> Engate do reboque Ringfeder D=20,0	<b>04659</b> Cabo reb. EBS
<b>08026</b> Engate do reboque Rockinger D=13,0	

## CARROÇARIAS E PREPARAÇÕES PARA CARROÇARIAS

Conector para aplicações no chassis.

### Optional

<b>02729</b> Conetor de aplicação Plug & Play	<b>09421</b> Cablagem sobresselente adicional
---	---

## TOMADA DE FORÇA (PTO)

### Optional

<b>16148</b> Tipos e posições de PTO
--------------------------------------

## ALIMENTAÇÃO DE ENERGIA DE 24 V

Alternador 130 A; 2 baterias 140 Ah..

### Optional

<b>08775</b> Alternador 150 A	<b>07671</b> 2 baterias de 210 Ah AGM tipo C
<b>08797</b> Baterias 2x175Ah	<b>06440</b> Baterias 2x230Ah

## GVM E GCM

GVM téc. relac. c/ peso chassis máx. de 35 000 kg; GCM relac. c/ a transm. máx. de 38 000 kg classe 2.

### Optional

<b>00209</b> GCM máx. relac. c/ a transm. de 40 000 kg classe 3	<b>00939</b> GCM máx. relac. c/ a transm. de 56 000 kg classe 2
<b>03673</b> GCM máx. relac. c/ a transm. de 44 000 kg classe 2	<b>00818</b> GCM máx. relac. c/ a transm. de 60 000 kg classe 3
<b>03675</b> GCM máx. relac. c/ a transm. de 50 000 kg classe 3	

## CONDIÇÕES DE APLICAÇÃO

Entrada de ar, frente.

### Optional

<b>08400</b> Modo silencioso	<b>03648</b> Entrada de ar ciclónico, por cima
<b>02260</b> Isolamento adicional da cabina	<b>06614</b> Protecção contra dispersão de poeiras

## SERVIÇO E MANUTENÇÃO

A Garantia suplementar - Transmissão cobre a totalidade do veículo conforme fornecido pelo OEM (excluindo peças de desgaste real) durante 1 ano, no 2.º e 3.º anos está abrangida a transmissão, até 300 000 km, e no 1.º ano as avarias.; Serviço ITS.

### Optional

<b>08311</b> Intervalo de serviço alargado
--

## ENTREGA DO VEÍCULO

Kit de ferramentas mínimo.

### Optional

<b>07569</b> Macaco de elevação
---------------------------------



Go to [DAF.com](https://www.daf.com) to configure your own perfect DAF.

# XD 370

## FAK 8X2 Rígido, eixo de reboque duplo montado

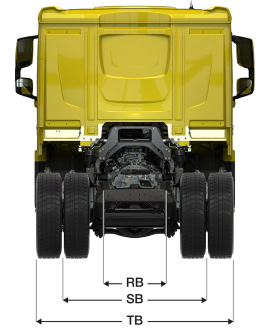
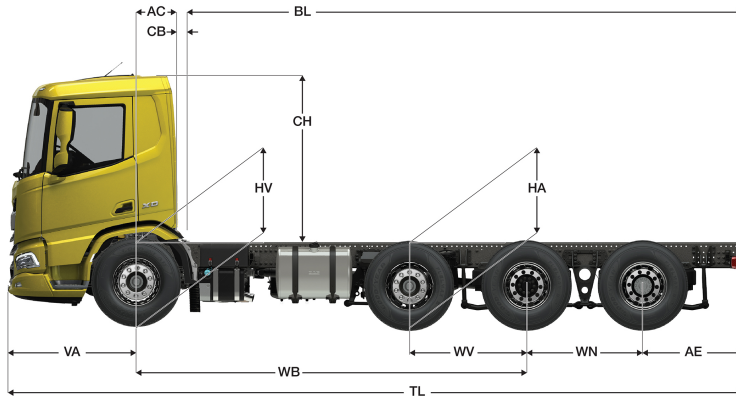

	Wheelbase - AE		Unladen weight <sup>9)</sup>			Gross Carrying Capacity			Variable dimensions									
	WB	AE <sup>5)</sup>	Front	Rear	Total	Front	Rear	Total	AC	CB <sup>6)</sup>	CH	BL <sup>7)</sup>	BL	TL	HA <sup>8)</sup>	HA <sup>9)</sup>	TK <sup>10)</sup>	TW <sup>11)</sup>
DAY CAB	4,70	1,20	4821	4572	9392	2679	21927	22608	0,50	0,07	2,01	7,11	7,46	8,83	1,02	1,00	17,27	18,72
	5,30	1,55	4802	4725	9527	2698	21774	22473	0,50	0,07	2,01	8,15	8,55	9,78	1,02	1,00	18,84	20,30
SLEEPER CAB	4,70	1,20	4926	4576	9501	2574	21924	22499	0,83	0,07	2,01	6,48	6,84	8,83	1,02	0,99	17,27	18,72
	5,30	1,55	4908	4729	9636	2592	21771	22364	0,83	0,07	2,01	7,53	7,93	9,78	1,02	1,00	18,84	20,30
SLEEPER HIGH CAB	4,70	1,20	4956	4575	9531	2544	21924	22469	0,83	0,07	2,49	6,50	6,85	8,83	1,02	1,00	17,27	18,72
	5,30	1,55	4938	4728	9666	2562	21771	22334	0,83	0,07	2,49	7,53	7,95	9,78	1,02	1,00	18,84	20,30

OTHER DIMENSIONS      VA: 1,53    WV: 1,37    WN: 1,40    HV<sup>12)</sup>: 1,02    HV<sup>13)</sup>: 0,92    RB: 0,79    SB: 1,82    TB<sup>14)</sup>: 2,48

1) GVM em conformidade com os documentos de registo.  
 2) GCM em conformidade com os documentos de registo.  
 3) Carga por eixo com tamanho do pneu standard.  
 4) Peso da cabina e chassis calculado com: Itens de especificação standard apenas com 340 litros de combustível, 45 litros de AdBlue® e condutor com 80 kg, tolerância ± 3%. A alteração da especificação pode ter um impacto significativo no peso do veículo.  
 5) Podem estar disponíveis outras dimensões AE para a WB apresentada. Altere o ressalto traseiro para o cálculo do comprimento da carroçaria.  
 6) CB com base na entrada de ar e/ou escape standard.  
 7) Calcule o comprimento da carroçaria específico para o cliente com o TOPEC. Os comprimentos da carroçaria apresentados baseiam-se na distribuição uniforme de carga com carga máx. por eixo.

8) Altura sem carga no centro do eixo de tracção (primeiro e segundo eixo traseiro para baixo).  
 9) Altura com carga no centro do(s) eixo(s) de tracção.  
 10) TK = círculo de viragem entre os espelhos de visão do passeio.  
 11) TW = círculo de viragem entre paredes.  
 12) Altura sem carga no centro do(s) eixo(s) dianteiro(s).  
 13) Altura com carga no centro do(s) eixo(s) dianteiro(s).  
 14) TB é a largura total na parte traseira. (No centro do eixo dianteiro 255).

Depending on the vehicle configuration a specific option may not be possible. The availability and specification of this vehicle may differ per country. For further information please contact the DAF organisation. Pictures and technical illustrations are not binding in detail and can differ from the standard specification. Subject to modification without prior notice.