

# Specification sheet

## XD 370

FAC 8X2 Rígido



### ENGINES

- XD NewGen 370 MX-11 (270 kW / 367 hp)
- XD NewGen 410 MX-11 (300 kW / 408 hp)
- XD NewGen 450 MX-11 (330 kW / 449 hp)

### GVM<sup>1)</sup>

32000 kg

Max. front 15000 kg

Max. rear 19000 kg

### GCM<sup>2)</sup>

38000 kg

## PACOTES OPCIONAIS

### Optional

17448 Safety Pack NGD      17595 Executive Pack XD/XF

## EXTERIOR DA CABINA

Day Cab de luxo, com aerodinâmica inigualável para uma condução eficiente em termos de combustível e baixas emissões de CO2. O ecrã dianteiro é enorme, profundo, curvado nas laterais e combina com as janelas laterais grandes para oferecer uma vista direta inigualável ao condutor e melhorar a segurança na estrada. Comprimento da cabina: 2030 mm; largura da cabina: 2500 mm. Número de degraus de entrada na cabina: 3.; Suspensão mecânica da cabina; Faróis de LED; DAF Corner View.

### Optional

07018	Sleeper Cab	00949	Skylights LED; luzes LED aux. tej. cb., prep.
06244	Sleeper Cab alta	01925	Duas luzes trabalho LED p/ parede traseira cabina
02889	Execução da dianteira do chassis: sem placa inf.	01891	Luzes perigo na dianteira da cabina, prep.
07586	Execução da dianteira do chassis: resistente	06629	Duas luzes de perigo
01226	Suspensão pneumática da cabina	03232	Para-brisas dianteiro c/ película controlo solar
03358	Viseira quebra-luz externa	03317	Janela traseira: vidro duplo
03922	Faróis de nevoeiro dianteiros	07343	Visão do lancil na porta do lado do acompanhante
00936	Luzes aux. LED tejadilho da cabina, com preparação	01362	Sistema de visão digital DAF
01836	Skylights LED		

## AERODINÂMICA

### Optional

00008	Defletor ar tej. reg. curto para Sleeper High Cab	00082	Defletor de ar do tejadilho regulável p/ Day Cab
00124	Defletor ar tej. reg. méd >4m(!) Sleeper High Cab	00097	Defl. de ar do tejadilho regulável p/ Sleeper Cab
01538	Defletor ar tej. reg comp alto >4m(!) Sleeper High	00020	Defletor ar tej. reg. comp baixo Sleeper High Cab

## CORES

Cor da cabina E1980 Crystal White; Cor cinzenta do chassis.; Cor do para-choques: Crystal White.

## INTERIOR DA CABINA

Cor do acabamento interior da cabina: Luxury; Acabamento do tablier: Vision; Decoração interior da cabina: Hexagon; Banco do condutor: Comfort Air; Banco acompanhante: cinema c/ cob tecido; Sem mesa do tablier; Compartmento de arrumação no centro; Controlo autom. de temp. e ar condicionado; Sem aquecedor auxiliar da cabina.

### Optional

02354	Volante com detalhes prateados	02117	Terceiro banco
02355	Volante, em pele	02837	Mesa do tablier
02353	Decoração interior da cabina: Argenta	03948	Gaveta única
02350	Decoração interior da cabina: Natura	03954	Frigorífico
07733	Banco do condutor: Luxury Air	02838	Colchão de espuma para beliche inferior
07736	Banco do condutor: Super Air	02854	Colchão Xtra Comfort para beliche inferior
07737	Banco do condutor: Xtra Leather Air	01775	Colchão Xtra Comfort, sobrecolchão beliche infer.
09541	Banco do condutor com apoio para os braços	06970	Controlo automático da climatização de cabina
01740	Desc. braços nos dois lados do banco do condutor		

## COMUNICAÇÕES E GESTÃO DE CONDUÇÃO

PACCAR Connect; Tacógrafo digital, Stoneridge 1C versão G2V2; Definição do limitador de velocidade 85/90 km/h; DAF Infotainment Luxury com altifalantes de luxo; Adaptive Cruise Control (ACC) com FCW; Driver Performance Assistant.

### Optional

09681	Preparação para Maut	08023	Controlo de cruzeiro adaptável com FCW e AEBS-3
03470	DAF Infotainment System: Exclusivo, com preparação	06991	Controlo de cruzeiro previsível
01915	DAF Infotainment System: Luxury Plus	06992	Controlo de cruzeiro preditivo lite
09908	Cruise control		

## SEGURANÇA E PROTECÇÃO

Sistema de aviso de saída da faixa; Sem controlo estabilidade do veículo; Imobilizador do motor básico; Sem pacotes EC-ADR; DAF Side & Turn Assist.

### Optional

08631	Airbag (condutor) e 2 tens. cinto de seg.	00795	Normas de segurança EC ADR
-------	---	-------	----------------------------

## SUSPENSÃO E EIXOS

Dianteiro: 2 x 8,00 t, parabólica, 163N; Carga eixo traseiro 13 t; Traseiro: 20,00 t, suspensão pneumática, SR1344; Carga do eixo de reboque - 10,0 t; Dispositivo de elevação.

### Optional

06264	frente 9+9 t	08191	Sensor carga do eixo
04057	Eixo traseiro HR1356		

## RODAS E PNEUS

Eixo(s) traseiro(s) de tração: 315/60R22.5; F1,315/60R22.5GO FMXSE 154/148 L Steering BBB 3P; R1,315/60R22.5GO GFDND 152/148 L Traction BBB 3P; R2,315/60R22.5GO FMXSE 154/148 L Steering BBB 3P.

### Optional

16152 Marcas e tipos de pneus

## TRANSMISSÃO

Motor MX-11, motor a diesel com 6 cilindros de binário variável, 10,8 litros. potência 270 kW (367 CV) a 1600 rpm; Binário máximo de 1950 Nm a 900-1125 rpm.; Emissões de escape Euro 6; Combustível Eco; TraXon de 12 velocidades 12TX2010 DD, 16,69-1,00; Relações de caixa 16.69-1.00; Relação do eixo traseiro 2,47.

### Optional

<b>07110</b> Desempenho Eco	<b>08371</b> Veículo longo combinado (LCV)
<b>02314</b> Caixa de velocidades sobremultiplicada	<b>09638</b> Aplicações todo-o-terreno
<b>01514</b> Impulsão	<b>01498</b> Apl. todo-o-terreno com função de limit. oscilação
<b>07101</b> Transporte normal, versão Lite	<b>03720</b> Sem ASR
<b>09637</b> Transporte de líquidos	

## SISTEMA DE TRAVAGEM

Travão de escape; Travões de disco ventilados à frente e atrás. Sistema de ar de circuito duplo com controlo eletrónico (EBS). Compressor de ar refrigerado a água de acionamento por motor com secador de ar automático..

### Optional

<b>09921</b> Travão de motor MX	<b>01572</b> Controlo eletropneumático travão estacionamento
<b>02715</b> ZF Intarder	<b>00929</b> Eixo de tracção traseiro com travões de tambor

## CHASSIS

Dist. entre eixos 5,00m / ressalto traseiro 1,75m; Altura longarinas 310 mm; Localização standard dos componentes; Dep. comb. alum. 340 l ESQ, 620 mm de altura; Depósito AdBlue® 45 l, esq, por baixo caixa bat.; Protecção dianteira contra encaixe (FUP); Protecção contra salpicos.

### Optional

<b>16157</b> Depósitos de combustível, material e tamanhos	<b>03323</b> Luz traseira com LED
<b>07070</b> Suporte da roda sobressalente do lado esquerdo	

## BARRA DE TRACÇÃO E EQUIPAMENTO DE REBOQUE

Longarina de fecho.

### Optional

<b>07033</b> Engate do reboque Ringfeder D=13,7	<b>08027</b> Engate do reboque Rockinger D=20,0
<b>07034</b> Engate do reboque Ringfeder D=20,0	<b>04659</b> Cabo reb. EBS
<b>08026</b> Engate do reboque Rockinger D=13,0	

## CARROÇARIAS E PREPARAÇÕES PARA CARROÇARIAS

Conector para aplicações no chassis.

### Optional

<b>09421</b> Cablagem sobresselente adicional
---

## TOMADA DE FORÇA (PTO)

### Optional

<b>16148</b> Tipos e posições de PTO
--------------------------------------

## ALIMENTAÇÃO DE ENERGIA DE 24 V

Alternador 110 A; baterias 2x140 Ah..

### Optional

<b>04492</b> Alternador 130 A	<b>07671</b> 2 baterias de 210 Ah AGM tipo C
<b>08775</b> Alternador 150 A	<b>06440</b> Baterias 2x230Ah
<b>08797</b> Baterias 2x175Ah	

## GVM E GCM

GVM téc. relac. c/ peso chassis máx. de 35 000 kg; GCM relac. c/ a transm. máx. de 38 000 kg classe 2.

### Optional

<b>00209</b> GCM máx. relac. c/ a transm. de 40 000 kg classe 3	<b>00939</b> GCM máx. relac. c/ a transm. de 56 000 kg classe 2
<b>03673</b> GCM máx. relac. c/ a transm. de 44 000 kg classe 2	<b>00818</b> GCM máx. relac. c/ a transm. de 60 000 kg classe 3
<b>03675</b> GCM máx. relac. c/ a transm. de 50 000 kg classe 3	

## CONDIÇÕES DE APLICAÇÃO

Entrada de ar, frente.

### Optional

<b>08400</b> Modo silencioso	<b>03648</b> Entrada de ar ciclónico, por cima
<b>02260</b> Isolamento adicional da cabina	<b>06614</b> Protecção contra dispersão de poeiras

## SERVIÇO E MANUTENÇÃO

A Garantia suplementar - Transmissão cobre a totalidade do veículo conforme fornecido pelo OEM (excluindo peças de desgaste real) durante 1 ano, no 2.º e 3.º anos está abrangida a transmissão, até 300 000 km, e no 1.º ano as avarias.; Serviço ITS.

### Optional

<b>08311</b> Intervalo de serviço alargado
--

## ENTREGA DO VEÍCULO

Kit de ferramentas mínimo.

### Optional

<b>07569</b> Macaco de elevação
---------------------------------



Go to [DAF.com](http://DAF.com) to configure your own perfect DAF.

# XD 370

## FAC 8X2 Rígido

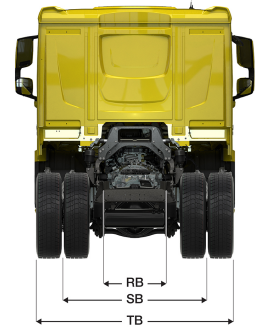
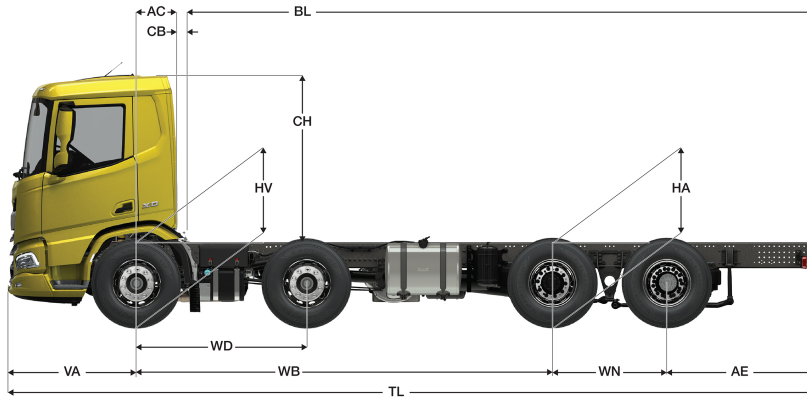

	Wheelbase - AE		Unladen weight <sup>9)</sup>			Gross Carrying Capacity			Variable dimensions									
	WB	AE <sup>5)</sup>	Front	Rear	Total	Front	Rear	Total	AC	CB <sup>6)</sup>	CH	BL <sup>7)</sup>	BL	TL	HA <sup>8)</sup>	HA <sup>9)</sup>	TK <sup>10)</sup>	TW <sup>11)</sup>
DAY CAB	4,60	1,55	6598	2330	8927	8402	16670	23073	0,50	0,07	2,01	6,51	7,22	9,08	0,99	0,96	18,68	19,99
	5,00	1,75	6538	2513	9051	8462	16487	22949	0,50	0,07	2,01	7,03	7,80	9,68	0,99	0,96	19,84	21,16
	5,70	2,00	6403	2723	9126	8597	16277	22874	0,50	0,07	2,01	7,91	8,81	10,63	0,99	0,96	21,88	23,22
SLEEPER CAB	4,60	1,55	6734	2307	9041	8266	16693	22959	0,83	0,07	2,01	5,88	6,60	9,08	0,99	0,96	18,68	19,99
	5,00	1,75	6672	2493	9165	8328	16507	22835	0,83	0,07	2,01	6,39	7,18	9,68	0,99	0,96	19,84	21,16
	5,70	2,00	6534	2706	9240	8466	16294	22760	0,83	0,07	2,01	7,27	8,19	10,63	0,99	0,96	21,88	23,22
SLEEPER HIGH CAB	4,60	1,55	6771	2300	9071	8229	16700	22929	0,83	0,07	2,49	5,90	6,62	9,08	0,99	0,96	18,68	19,99
	5,00	1,75	6708	2486	9195	8292	16514	22805	0,83	0,07	2,49	6,40	7,20	9,68	0,99	0,96	19,84	21,16
	5,70	2,00	6570	2700	9270	8430	16300	22730	0,83	0,07	2,49	7,29	8,21	10,63	0,99	0,96	21,88	23,22

OTHER DIMENSIONS VA: 1,53 WD: 2,05 WN: 1,40 HV<sup>12)</sup>: 1,04 HV<sup>13)</sup>: 0,96 RB: 0,79 SB: 1,82 TB<sup>14)</sup>: 2,48

1) GVM em conformidade com os documentos de registo.  
 2) GCM em conformidade com os documentos de registo.  
 3) Carga por eixo com tamanho do pneu standard.  
 4) Peso da cabina e chassis calculado com: Itens de especificação standard apenas com 340 litros de combustível, 45 litros de AdBlue® e condutor com 80 kg, tolerância ± 3%. A alteração da especificação pode ter um impacto significativo no peso do veículo.  
 5) Podem estar disponíveis outras dimensões AE para a WB apresentada. Altere o ressalto traseiro para o cálculo do comprimento da carroçaria.  
 6) CB com base na entrada de ar e/ou escape standard.  
 7) Calcule o comprimento da carroçaria específico para o cliente com o TOPEC. Os comprimentos da carroçaria apresentados baseiam-se na distribuição uniforme de carga com carga máx. por eixo.

8) Altura sem carga no centro do eixo de tracção (segundo eixo traseiro para baixo).  
 9) Altura com carga no centro do(s) eixo(s) de tracção.  
 10) TK = círculo de viragem entre os espelhos de visão do passeio.  
 11) TW = círculo de viragem entre paredes.  
 12) Altura sem carga no centro do(s) eixo(s) dianteiro(s).  
 13) Altura com carga no centro do(s) eixo(s) dianteiro(s).  
 14) TB é a largura total na parte traseira. (No centro do eixo dianteiro 255).

Depending on the vehicle configuration a specific option may not be possible. The availability and specification of this vehicle may differ per country. For further information please contact the DAF organisation. Pictures and technical illustrations are not binding in detail and can differ from the standard specification. Subject to modification without prior notice.