

Specification sheet

XB 190

FA 4X2 Rígido, 08t

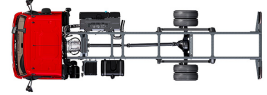

ENGINES

- XB NewGen 170 PX-5 (124 kW / 169 hp)
- XB NewGen 190 PX-5 (139 kW / 189 hp)
- XB NewGen 210 PX-5 (153 kW / 208 hp)
- XB NewGen 230 PX-7 (167 kW / 227 hp)

GVM¹⁾

- 7490 kg
-
- Max. front 3600 kg
- Max. rear 5000 kg

GCM²⁾

- 7490 kg
-
-
-

047F3802AAAA - 202501H - 18-09-2024

DAVISA, www.daf.es

EXTERIOR DA CABINA

Day Cab com pára-choques de aço, vidros fumados e comandos dos vidros eléctricos. Espelhos principais e espelhos de ângulo grande aquecidos. Largura da cabina, 2130 mm.; Espelhos com regulação eléctrica; Suportes dos espelhos, carroçaria 2,50-2,60 m; Espelho frontal; Câmara de vista posterior.

Optional

02576 Day Cab ampliada	02083 Duas luzes rotativas de perigo LED
02106 Sleeper Cab	
01173 Suspensão mecânica da cabina	07343 Visão do lancil na porta do lado do acompanhante
01605 Suspensão mecânica da cabina, reforçada	00915 Sem vidro lateral / vidro traseiro simples
09983 Faróis de nevoeiro	09101 Vidros fumados verdes, aquecidos
09984 Luzes de nevoeiro e luzes laterais	03605 Suportes dos espelhos, carroçaria 2,10-2,29 m
06629 Duas luzes de perigo	09282 Suportes dos espelhos, carroçaria 2,30-2,40 m
	09283 Suportes dos espelhos, carroçaria 2,40-2,50 m

AERODINÂMICA

Optional

09286 Spoiler de tejadilho preparado	07092 Spoiler de tejadilho regulável baixo (conjunto)
06776 Spoiler de tejadilho regulável	09287 Preparada para ailerons laterais
07109 Deflec. de ar de tejadilho regulável alto (conj.)	07112 Ailerons laterais longos (conjunto)

CORES

; Painel dos faróis e pára-choques: Cinzento Pedra; Degraus e deflector em Stone Grey; Cor cinzenta do chassis..

Optional

06485 Painel dos faróis e pára-choques: cor da cabina	16153 Cores de cabina e chassis
01109 Degraus e deflector na cor da cabina	

INTERIOR DA CABINA

Condução do lado esquerdo (LHD); Coluna da direcção ajustável mecanicamente; Banco do condutor: com suspensão pneumática; Banco do acompanhante: veludo fixo; Arrumação no túnel do motor.

Optional

09271 Volante, couro, preto	04346 Cama inferior, nível normal
03516 Coluna da direcção pneumática, ajustável	03703 Aquecedor auxiliar da cabina Air Top 2000
00967 Cintos de segurança de cor vermelha	04246 Escotilha no tejadilho, controlo manual
16158 Tipos de banco	04258 Escotilha no tejadilho, controlo eléctrico

COMUNICAÇÕES E GESTÃO DE CONDUÇÃO

Conector FMS, com preparação; Tacógrafo digital, Stoneridge 1C versão G2V2; Driver Performance Assistant.

Optional

16155 Equipamento de áudio, marcas e tipos

SEGURANÇA E PROTECÇÃO

Reconhecimento do limite de velocidade; Deteção de sonolência DAF; Assistência ao arranque.

Optional

08631 Airbag (condutor) e 2 tens. cinto de seg.	01723 Sem aviso de marcha-atrás
07414 Aviso de marcha-atrás com volume com autoajuste	16156 Pacotes EC-ADR

SUSPENSÃO E EIXOS

Eixo dianteiro tipo F36. Suspensão parabólica por lâminas, com amortecedores e estabilizador. Carga máxima 3,6 t.; Eixo de tracção traseiro de redução simples, tipo SR5.14, com suspensão parabólica por lâminas, incluindo amortecedores e barra estabilizadora. Carga máxima 5,00 t..

Optional

07523 Diant: 3,60 t, parabólica HD, F36	00731 Traseiro: 5,00 t, parabólica elevada AR, SR5.14
00919 Diant: 3,60 t, parab. elevada, HD, F36	00707 Traseira: 5 t, susp pneumática, SR5.14
01927 Frente: molas parab. elevadas, alta resistência	01372 Molas traseiras pneumáticas
07368 Molas traseiras, parabólicas, alta resistência	01983 Molas traseiras parab. elevadas, alta resist.
00736 Traseiro: 5,00 t, parabólica, alta res., SR5.14	00369 Molas traseiras parabólicas, assimétricas
00730 Traseiro: 5,00 t, parabólica elevada, SR5.14	08031 Molas traseiras, parabólicas, alta resistência
00688 Traseiro: 5,00 t, parabólica assim., SR5.14	01959 Molas traseiras parabólicas, elevadas

RODAS E PNEUS

Eixo(s) dianteiro(s): 215/75R17.5; Eixo(s) traseiro(s) de tração: 215/75R17.5; Goodyear; Anéis de protecção das rodas prateados.

Optional

06764 Aros de protecção das rodas, pretos	16152 Marcas e tipos de pneus
--	--------------------------------------

TRANSMISSÃO

Motor PX-5, motor a diesel com 4 cilindros, 4,5 litros. Potência de 139 kW (189 CV) a 2300 rpm. Binário máx. de 745 Nm a 1200-1700 rpm.; Emissões de escape Euro 6; Caixa de velocidades manual, 6 velocidades; Relação de caixa 6.58-0.78; Relação eixo traseiro 3,31.

Optional

07667 Caixa de velocidades automática PowerLine, 8 vel.	02808 Relação do eixo traseiro 4.56
01879 Relação eixo traseiro 3,73	02843 Bloqueio mecânico do diferencial
02800 Relação do eixo traseiro 4.10	

SISTEMA DE TRAVAGEM

Travão de escape.

Optional

06195 Controlo do travão de estacion c/ posição de teste	09525 Contr. travão estac. c/ pos. teste e aviso falado
09524 Contr. travão de estacionamento com aviso falado	

CHASSIS

Dist. entre eixos 3,55 m/ressalto tras. 1,98 m; Altura dos elementos laterais de 210 mm; Unidade EAS lado dir., descarga p/ trás lado dir.; Caixa bat. esq., sem sup. da roda sobres.; Depósito de combustível de plástico 110 l; Depósito de AdBlue® de 30 l, lado dir. do chassis; Protecção contra salpicos.

Optional

04426 Baterias esq., sup. roda sobres. ressalto tras.	02011 Suporte da roda sobressalente no ressalto traseiro
04439 Caixa bat. esquerda, sup. da roda sobres. na dir.	07071 Suporte da roda sobressalente do lado direito
01623 Protecção traseira contra o encaixe	03323 Luz traseira com LED

BARRA DE TRACÇÃO E EQUIPAMENTO DE REBOQUE

Barra de fecho, valor D = 0 kN.

Optional

06779 Viga transv. D85-Dc70-V-25, sem engate, montada	01185 Viga trans. D85-Dc70-V25, engate esfera D85, mont.
06657 Viga transv. D85-Dc70-V25, engate D85, montada	04661 Valor D para a barra transversal de D = 8,5

CARROÇARIAS E PREPARAÇÕES PARA CARROÇARIAS

Conector para aplicações no chassis; Padrão orifícios standard p/ fixação da carroçaria.

Optional

09952 Módulo do construtor da carroçaria (BBM) completo	01502 Sem luzes de aproximação laterais
06691 Conector de aplicação na frente da cabina	00126 Fixação da carroçaria BAM 1, consolas de tipo B
02950 Conector de aplicações para plataforma hidráulica	07487 Fix. da carroçaria BAM 1, conj. de consolas soltas
09240 Conector de aplicação para colector do lixo	07488 Fix. da carroçaria BAM 3, conj. de consolas soltas

TOMADA DE FORÇA (PTO)

Optional

06624 PTO do motor dianteira indirecta	06282 PTO motor tras, 13 h, perm, acionamento bomba
06785 PTO do motor diant., prep. para gerador, 22,5 kW	16148 Tipos e posições de PTO

ALIMENTAÇÃO DE ENERGIA DE 24 V

Alternador 100 A; baterias 2x175 Ah..

Optional

02544 Alternador 80 A	01906 Baterias 2x125Ah
------------------------------	-------------------------------

GVM E GCM

GVM téc. relac. c/ peso chassis máx. de 7490 kg; GCM técnico relac. c/ transm. igual a GVM.

Optional

08643 GVM téc. relac. c/ peso chassis máx. de 7500 kg	00054 GCM máx. relac. c/ a transm. de 18 000 kg
08644 GVM téc. relac. c/ peso chassis máx. de 8300 kg	03700 GCM técnico relac. c/ transm. = GVM+3500 kg
03428 GCM máx. relac. c/ a transm. de 16 000 kg	

CONDIÇÕES DE APLICAÇÃO

Separador de humidade, sem aquecimento; Entrada de ar inferior.

Optional

02270 Clima frio	09960 Entrada de ar no tejadilho da cabina
04767 Separador de humidade, aquecido	04793 Placa protecção radiador
04482 Entrada de ar elevada atrás cabina	

ENTREGA DO VEÍCULO

Kit de ferramentas standard.

Go to [DAF.com](https://www.daf.com) to configure your own perfect DAF.

XB 190

FA 4X2 Rígido, 08t

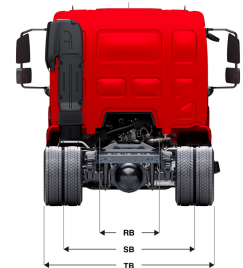
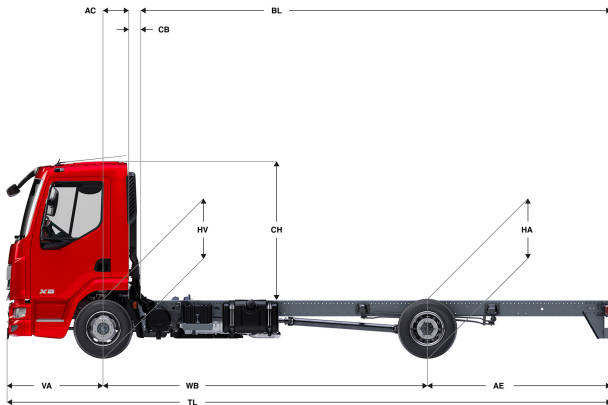

	Wheelbase - AE		Unladen weight ⁹⁾			Gross Carrying Capacity			Variable dimensions									
	WB	AE ⁵⁾	Front	Rear	Total	Front	Rear	Total	AC	CB ⁶⁾	CH ⁷⁾	BL ⁸⁾	BL	TL	HA ⁹⁾	HA ¹⁰⁾	TK ¹¹⁾	TW ¹²⁾
DAY CAB	3,15	1,73	2436	826	3262	1164	4174	4228	0,32	0,12	1,84	3,69	5,34	6,17	1,02	0,89	10,81	12,17
	3,55	1,98	2438	842	3280	1162	4158	4210	0,32	0,12	1,84	4,27	6,14	6,82	1,02	0,89	11,78	13,16
	3,90	2,23	2441	856	3297	1159	4144	4193	0,32	0,12	1,84	4,78	6,83	7,42	1,01	0,89	12,63	14,03
	4,30	2,43	2453	876	3329	1147	4124	4161	0,32	0,12	1,84	5,37	7,65	8,02	1,01	0,89	13,61	15,03
	4,65	2,75	2458	898	3356	1142	4102	4134	0,32	0,12	1,84	5,87	8,35	8,69	1,01	0,89	14,47	15,90
	5,00	2,83	2467	904	3372	1133	4096	4118	0,32	0,12	1,84	6,38	9,06	9,12	1,01	0,90	15,32	16,77
5,40	2,43	2487	891	3379	1113	4109	4112	0,32	0,12	1,84	7,02	9,92	9,12	1,01	0,90	16,31	17,77	
SLEEPER CAB	WB	AE ⁵⁾	Front	Rear	Total	Front	Rear	Total	AC	CB ⁶⁾	CH ⁷⁾	BL ⁸⁾	BL	TL	HA ⁹⁾	HA ¹⁰⁾	TK ¹¹⁾	TW ¹²⁾
	3,55	1,98	2545	859	3404	1055	4141	4086	0,72	0,07	1,87	3,69	5,62	6,82	1,01	0,89	11,78	13,16
	3,90	2,23	2549	872	3421	1051	4128	4069	0,72	0,07	1,87	4,21	6,33	7,42	1,01	0,89	12,63	14,03
	4,30	2,43	2562	890	3453	1038	4110	4037	0,72	0,07	1,87	4,82	7,17	8,02	1,01	0,89	13,61	15,03
	4,65	2,75	2569	911	3480	1031	4089	4010	0,72	0,07	1,87	5,34	7,90	8,69	1,01	0,89	14,47	15,90
	5,00	2,83	2579	917	3496	1021	4083	3994	0,72	0,07	1,87	5,88	8,64	9,12	1,01	0,89	15,32	16,77
5,40	2,43	2600	903	3503	1000	4097	3988	0,72	0,07	1,87	6,53	9,52	9,12	1,01	0,90	16,31	17,77	

OTHER DIMENSIONS	VA: 1,29	HV ¹³⁾ : 0,90	HV ¹⁴⁾ : 0,86	RB: 0,86	SB: 1,74	TB ¹⁵⁾ : 2,28
------------------	----------	--------------------------	--------------------------	----------	----------	--------------------------

1) GVM em conformidade com os documentos de registo.
 2) GCM em conformidade com os documentos de registo.
 3) Carga por eixo com tamanho do pneu standard.
 4) Peso da cabina e chassis calculado com: Itens de especificação standard apenas com 110 litros de combustível, 30 litros de AdBlue® e condutor com 80 kg, tolerância ± 3%. A alteração da especificação pode ter um impacto significativo no peso do veículo.
 5) Podem estar disponíveis outras dimensões AE para a WB apresentada. Altere o ressaltado traseiro para o cálculo do comprimento da carroçaria.
 6) CB com base na entrada de ar e/ou escape standard.
 7) A altura da cabina é medida desde o elemento da estrutura até à escotilha fechada no tejadilho da cabina.

8) Calcule o comprimento da carroçaria específico para o cliente com o TOPEC. Os comprimentos da carroçaria apresentados baseiam-se na distribuição uniforme de carga com carga máx. por eixo.
 9) Altura sem carga no centro do(s) eixo(s) de tracção.
 10) Altura com carga no centro do(s) eixo(s) de tracção.
 11) TK = círculo de viragem entre os espelhos de visão do passeio.
 12) TW = círculo de viragem entre paredes.
 13) Altura sem carga no centro do(s) eixo(s) dianteiro(s).
 14) Altura com carga no centro do(s) eixo(s) dianteiro(s).
 15) TB é a largura total na parte traseira. (No centro do eixo dianteiro 255).

Depending on the vehicle configuration a specific option may not be possible. The availability and specification of this vehicle may differ per country. For further information please contact the DAF organisation. Pictures and technical illustrations are not binding in detail and can differ from the standard specification. Subject to modification without prior notice.