

Specification sheet

XB 190

FA 4X2 Rígido, 12t Chassis/Body



ENGINES

XB NewGen 190 PX-5 (139 kW / 189 hp)
XB NewGen 210 PX-5 (153 kW / 208 hp)
XB NewGen 230 PX-7 (167 kW / 227 hp)
XB NewGen 260 PX-7 (189 kW / 257 hp)

GVM¹⁾

12000 kg
Max. front 4480 kg
Max. rear 8480 kg

GCM²⁾

12000 kg

EXTERIOR DA CABINA

Day Cab com pára-choques de aço, vidros fumados e comandos dos vidros eléctricos. Espelhos principais e espelhos de ângulo grande aquecidos. Largura da cabina, 2130 mm.; Espelhos com regulação eléctrica; Suportes dos espelhos, carroçaria 2,50-2,60 m; Espelho frontal; Câmara de vista posterior.

Optional

02576 Day Cab ampliada	06629 Duas luzes de perigo
02106 Sleeper Cab	02083 Duas luzes rotativas de perigo LED
01173 Suspensão mecânica da cabina	07343 Visão do lancil na porta do lado do acompanhante
01605 Suspensão mecânica da cabina, reforçada	00915 Sem vidro lateral / vidro traseiro simples
09983 Faróis de nevoeiro	09101 Vidros fumados verdes, aquecidos
09984 Luzes de nevoeiro e luzes laterais	09283 Suportes dos espelhos, carroçaria 2,40-2,50 m

AERODINÂMICA

Optional

09286 Spoiler de tejadilho preparado	07092 Spoiler de tejadilho regulável baixo (conjunto)
06776 Spoiler de tejadilho regulável	09287 Preparada para ailerons laterais
07109 Deflec. de ar de tejadilho regulável alto (conj.)	07112 Ailerons laterais longos (conjunto)

CORES

; Painel dos faróis e pára-choques: Cinzento Pedra; Degraus e deflector em Stone Grey; Cor cinzenta do chassis..

Optional

06485 Painel dos faróis e pára-choques: cor da cabina	04674 Painéis da carroçaria branco standard
01109 Degraus e deflector na cor da cabina	16153 Cores de cabina e chassis

INTERIOR DA CABINA

Condução do lado esquerdo (LHD); Coluna da direcção ajustável mecanicamente; Banco do condutor: com suspensão pneumática; Banco do acompanhante: veludo fixo; Arrumação no túnel do motor.

Optional

09271 Volante, couro, preto	04346 Cama inferior, nível normal
03516 Coluna da direcção pneumática, ajustável	03703 Aquecedor auxiliar da cabina Air Top 2000
00967 Cintos de segurança de cor vermelha	04246 Escotilha no tejadilho, controlo manual
16158 Tipos de banco	04258 Escotilha no tejadilho, controlo eléctrico

COMUNICAÇÕES E GESTÃO DE CONDUÇÃO

Conetor FMS, com preparação; Tacógrafo digital, Stoneridge 1C versão G2V2; Driver Performance Assistant.

Optional

16155 Equipamento de áudio, marcas e tipos

SEGURANÇA E PROTECÇÃO

Reconhecimento do limite de velocidade; Deteção de sonolência DAF; Assistência ao arranque.

Optional

08631 Airbag (condutor) e 2 tens. cinto de seg.	07414 Aviso de marcha-atrás com volume com autoajuste
01725 Aviso de marcha-atrás	16156 Pacotes EC-ADR

SUSPENSÃO E EIXOS

Eixo dianteiro do tipo 45N. Suspensão de molas parabólica, com amortecedores e estabilizador. Carga máxima 4,5 t.; Eixo de tração traseiro de redução simples, tipo SR8.14, com suspensão de molas parabólica, incluindo amortecedores e barra estabilizadora. Carga máxima 8,50 toneladas..

Optional

00988 Tras: 8,50 t, suspensão pneumática, SR8.14	01372 Molas traseiras pneumáticas
---	--

RODAS E PNEUS

Eixo(s) dianteiro(s): 245/70R17.5; Eixo(s) traseiro(s) de tração: 245/70R17.5; Goodyear; Anéis de protecção das rodas prateados.

Optional

06764 Aros de protecção das rodas, pretos	16152 Marcas e tipos de pneus
--	--------------------------------------

TRANSMISSÃO

Motor PX-5, motor a diesel com 4 cilindros, 4,5 litros. Potência de 139 kW (189 CV) a 2300 rpm. Binário máx. de 745 Nm a 1200-1700 rpm.; Emissões de escape Euro 6; Caixa de velocidades manual, 6 velocidades; Relação de caixa 6.58-0.78; Relação eixo traseiro 3,31.

Optional

07667 Caixa de velocidades automática PowerLine, 8 vel.	02800 Relação do eixo traseiro 4.10
01879 Relação eixo traseiro 3,73	02843 Bloqueio mecânico do diferencial

SISTEMA DE TRAVAGEM

Travão de escape.

Optional

06195 Controlo do travão de estacion c/ posição de teste	09525 Contr. travão estac. c/ pos. teste e aviso falado
09524 Contr. travão de estacionamento com aviso falado	

CHASSIS

Dist. entre eixos 3,55 m/ressalto tras. 1,98 m; Altura dos elementos laterais de 210 mm; Unidade EAS lado dir., descarga p/ trás lado dir.; Caixa bat. esq., sem sup. da roda sobres.; Depósito de combustível de plástico 110 l; Depósito de AdBlue® de 30 l, lado dir. do chassis; Protecção contra salpicos.

Optional

01623 Protecção traseira contra o encaixe	03323 Luz traseira com LED
--	-----------------------------------

BARRA DE TRACÇÃO E EQUIPAMENTO DE REBOQUE

Barra de fecho, valor D = 0 kN.

Optional

- 06779** Viga transv. D85-Dc70-V-25, sem engate, montada **04661** Valor D para a barra transversal de D = 8,5
- 06657** Viga transv. D85-Dc70-V25, engate D85, montada

CARROÇARIAS E PREPARAÇÕES PARA CARROÇARIAS

Conector de aplicação na frente da cabina; Padrão orifícios standard p/ fixação da carroçaria.

Optional

- 00126** Fixação da carroçaria BAM 1, consolas de tipo B **00067** Iluminação de perfil
- 02702** Piso de carroçaria standard
- 03562** Aerobody **02717** Rodapés dianteiros e laterais 228 mm em alumínio
- 02650** Comprimento da carroçaria ext. 6810 mm
- 06463** Comprimento externo da carroçaria, 7100 mm **04297** Porta lat. articulada única lado direito traseiro
- 04621** Largura da carroçaria ext. 2540 mm **06464** Monta-cargas, 1,5 toneladas
- 01403** Painéis de contraplacado com GRP

TOMADA DE FORÇA (PTO)

Optional

- 16148** Tipos e posições de PTO

ALIMENTAÇÃO DE ENERGIA DE 24 V

Alternador 80 A, baterias 2 x 125 Ah..

Optional

- 01897** Alternador 100 A **08797** Baterias 2x175Ah

GVM E GCM

GVM téc. relac. c/ peso chassis máx. de 12 000 kg; GCM técnico relac. c/ transm. igual a GVM.

Optional

- 00728** GCM máx. relac. c/ a transm. de 20 000 kg **03700** GCM técnico relac. c/ transm. = GVM+3500 kg
- 08629** GCM máx. relac. c/ a transm. de 22 000 kg

CONDIÇÕES DE APLICAÇÃO

Separador de humidade, sem aquecimento; Entrada de ar inferior.

Optional

- 01282** Clima moderado **04482** Entrada de ar elevada atrás cabina
- 04767** Separador de humidade, aquecido

ENTREGA DO VEÍCULO

Kit de ferramentas standard.

XB 190

FA 4X2 Rígido, 12t Chassis/Body

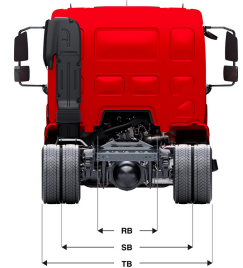
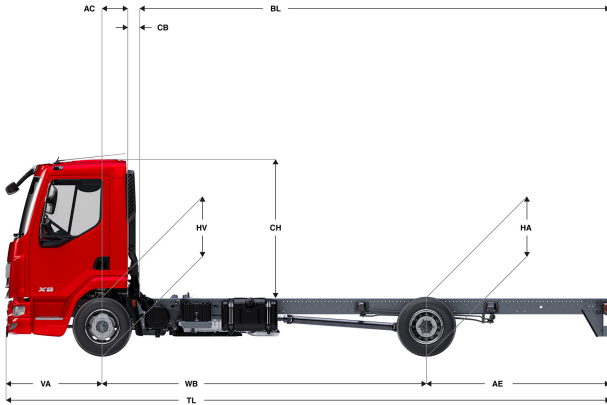

	Wheelbase - AE		Unladen weight ¹⁾			Gross Carrying Capacity			Variable dimensions									
	WB	AE ⁵⁾	Front	Rear	Total	Front	Rear	Total	AC	CB ⁶⁾	CH ⁷⁾	BL ⁸⁾	BL	TL	HA ⁹⁾	HA ¹⁰⁾	TK ¹¹⁾	TW ¹²⁾
DAY CAB	3,55	1,98	2558	1128	3686	1922	7352	8314	0,33	0,22	1,84	4,35	5,19	6,82	0,98	0,89	11,68	13,03
	3,90	2,23	2560	1139	3698	1920	7341	8302	0,33	0,22	1,84	4,88	5,81	7,42	0,98	0,88	12,53	13,91
	4,30	2,43	2578	1163	3741	1902	7317	8259	0,33	0,22	1,84	5,51	6,53	8,02	0,98	0,89	13,51	14,90
	4,65	2,75	2582	1183	3766	1898	7297	8234	0,33	0,22	1,84	6,05	7,16	8,69	0,98	0,89	14,37	15,77
SLEEPER CAB	5,00	2,46	2615	1166	3781	1865	7314	8219	0,33	0,22	1,84	6,61	7,82	8,75	0,98	0,91	15,23	16,65
	3,55	1,98	2695	1108	3802	1785	7372	8198	0,73	0,20	1,87	3,68	4,54	6,82	0,98	0,87	11,68	13,03
	3,90	2,23	2706	1131	3837	1774	7349	8163	0,73	0,20	1,87	4,23	5,17	7,42	0,98	0,87	12,53	13,91
	4,30	2,43	2711	1144	3855	1769	7336	8145	0,73	0,20	1,87	4,85	5,90	8,02	0,98	0,88	13,51	14,90
	4,65	2,75	2722	1173	3895	1758	7307	8105	0,73	0,20	1,87	5,40	6,54	8,69	0,98	0,88	14,37	15,77

OTHER DIMENSIONS VA: 1,29 HV¹³⁾: 0,92 HV¹⁴⁾: 0,87 RB: 0,86 SB: 1,75 TB¹⁵⁾: 2,33

- 1) GVM em conformidade com os documentos de registo.
- 2) GCM em conformidade com os documentos de registo.
- 3) Carga por eixo com tamanho do pneu standard.
- 4) Peso da cabina e chassis calculado com: Itens de especificação standard apenas com 110 litros de combustível, 30 litros de AdBlue® e condutor com 80 kg, tolerância ± 3%. A alteração da especificação pode ter um impacto significativo no peso do veículo.
- 5) Podem estar disponíveis outras dimensões AE para a WB apresentada. Altere o ressalto traseiro para o cálculo do comprimento da carroçaria.
- 6) CB com base na entrada de ar e/ou escape standard.
- 7) A altura da cabina é medida desde o elemento da estrutura até à escotilha fechada no tejadilho da cabina.

- 8) Calcule o comprimento da carroçaria específico para o cliente com o TOPEC. Os comprimentos da carroçaria apresentados baseiam-se na distribuição uniforme de carga com carga máx. por eixo.
- 9) Altura sem carga no centro do(s) eixo(s) de tracção.
- 10) Altura com carga no centro do(s) eixo(s) de tracção.
- 11) TK = círculo de viragem entre os espelhos de visão do passeio.
- 12) TW = círculo de viragem entre paredes.
- 13) Altura sem carga no centro do(s) eixo(s) dianteiro(s).
- 14) Altura com carga no centro do(s) eixo(s) dianteiro(s).
- 15) TB é a largura total na parte traseira. (No centro do eixo dianteiro 255).

Depending on the vehicle configuration a specific option may not be possible. The availability and specification of this vehicle may differ per country. For further information please contact the DAF organisation. Pictures and technical illustrations are not binding in detail and can differ from the standard specification. Subject to modification without prior notice.